

КАНАЛЬНЫЙ ВЕНТИЛЯТОР

Серия SILENTUB-100



Канальный вентилятор SILENTUB-100 обладает очень низким уровнем шума, предназначен для использования в небольших системах вентиляции с воздуховодами или для скрытого монтажа в стене для непосредственной циркуляции воздуха. Вентилятор укомплектован однофазным электродвигателем (230 В - 50 Гц, класс защиты IP44, класс герметичности II), обратным клапаном и шариковыми подшипниками, не требующими обслуживания. Электродвигатель закреплен в корпусе при помощи специальных резинометаллических втулок, которые предотвращают передачу вибраций и шума.

Обратный клапан



Препятствует обратному потоку воздуха при выключенном вентиляторе. Открывается под действием потока воздуха от вентилятора.

Резинометаллические втулки



Предотвращают передачу вибраций и шума от электродвигателя к корпусу вентилятора.

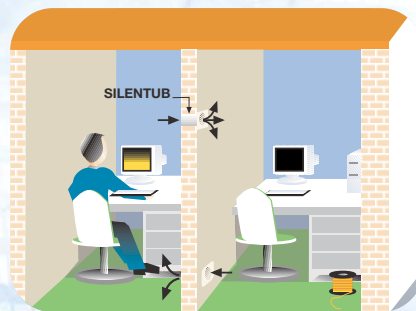

SILENTUB-100 может быть установлен внутри стены, это удобное решение для вентиляции небольших помещений или для распределения тепла между соседними помещениями.

■ Технические характеристики

Модель	Частота вращения (об/мин)	Максимальная потребляемая мощность (Вт)	Внешний диаметр (мм)	Максимальный расход воздуха (м ³ /ч)	Уровень звукового давления (дБ(А))	Вес (кг)
SILENTUB-100	2450	12	100	100	37,5	0,5

* Уровень звукового давления измерен на расстоянии 1,5 м от вентилятора, на всасывающей стороне, в свободном пространстве.

Размеры (мм)

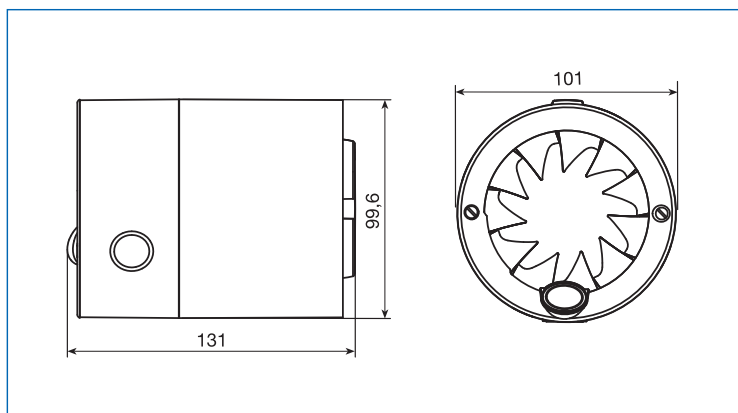

Рабочая характеристика

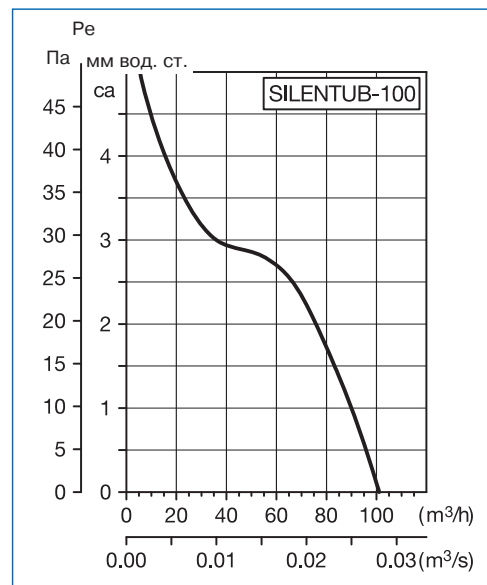

Дополнительные принадлежности

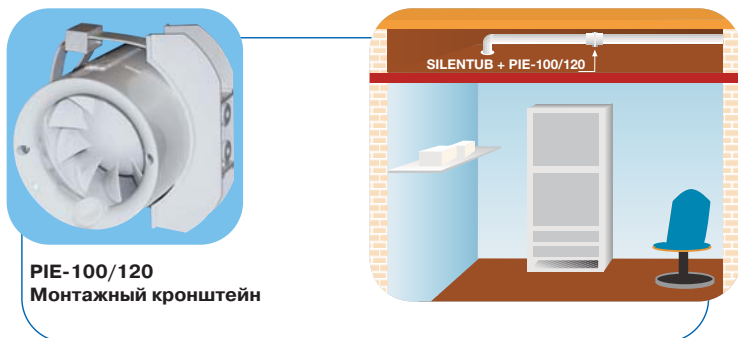

GSA-100
Гибкий алюминиевый воздуховод



GR-100
Пластиковая решетка



PER-100W
Инерционные жалюзи



CX-80/125
Хомуты